

ДОГОВОР 18-231/27.06.2018

Днес, 27.06.2018 г., в град София, Република България, между страните:

(1) „ЧЕЗ Разпределение България“ АД, със седалище и адрес на управление: Република България, гр. София 1784, Столична община, район „Младост“, бул. „Цариградско шосе“ № 159, БенчМарк Бизнес Център, вписано в Търговския регистър при Агенцията по вписванията с ЕИК: 130277958, представлявано от Виктор Младенов Станчев, наричано за краткост „Възложител“, от една страна

и

(2) „КОДКИЙ ТЕХНОЛОДЖИС“ ООД, със седалище и адрес на управление: гр. Пловдив 4003, район Западен, ул. „Копривките“ 13А, адрес за кореспонденция: гр. Стара Загора - 6000, тел. 042/620332, факс: 042/620776, ел.поща/ел.адрес: office@codkey.bg, вписано в Търговския регистър при Агенцията по вписванията с ЕИК: 115846181, представлявано от Крум Нанев – управител на дружеството, наричано за краткост „Изпълнител“, от друга страна,

на основание чл. 194 от Закона за обществените поръчки (ЗОП) и в резултат на проведена чрез събиране на оферти с обява обществена поръчка с референтен № PPD 18-030 и предмет: „Доставка на брави за трансформаторни постове, галванизирани стоманени ключове и халф цилиндър тип „Полумесец“, обособена позиция № 2, се сключи настоящият договор за следното:

1. ПРЕДМЕТ НА ДОГОВОРА

1.1. Съгласно условията на настоящия договор и приложенията към него, въз основа на последващите поръчки, ВЪЗЛОЖИТЕЛЯТ възлага, а ИЗПЪЛНИТЕЛЯТ приема и се задължава да доставя и продава на ВЪЗЛОЖИТЕЛЯ следните стоки, представляващи: галванизирани стоманени ключове и халф цилиндър тип „Полумесец“, които са описани по вид и цени в Приложение 1 от настоящия договор и които отговарят на техническите изисквания (характеристики) от Приложение 2 на договора. За целите на договора и за краткост галванизирани стоманени ключове и халф цилиндър тип „Полумесец“ ще бъдат наричани по-долу „стока“ съответно „стоката“.

1.2. Стоката, предмет на настоящия договор, се доставя и купува по поръчки, генерирани през SAP и писмено отправени от ВЪЗЛОЖИТЕЛЯ до ИЗПЪЛНИТЕЛЯ. ВЪЗЛОЖИТЕЛЯТ ще поръчва само толкова количество от стоката, за колкото има готовност в зависимост от нуждите, свързани с неговата дейност. В съответната поръчка за доставка се включват най-малко следните данни за стоката: вид на стоката; количество; единична и обща цена; срок и място за доставка. Местата за доставка на стоката по предмета на договора са складове на ВЪЗЛОЖИТЕЛЯ, находящи се на територията на страната в следните населени места: гр. София, гр. Враца, гр. Левски и гр. Дупница. ВЪЗЛОЖИТЕЛЯТ изпраща на ИЗПЪЛНИТЕЛЯ писмена поръчка за доставка на стока/ки по предмета на договора, чрез факс или e-mail. ИЗПЪЛНИТЕЛЯТ е длъжен да изпрати потвърждение, че приема поръчката. Срокът на доставките започва да тече от датата на изпращане на поръчката.

1.3. Предаването на стоката се извършва в посочения в поръчката склад с приемно - предавателен протокол, двустранно подписан от страните по този договор или от техни надлежно упълномощени представители. Приемно-предавателният протокол се изготвя в 3 (три) еднообразни екземпляра в съответствие с образеца от Приложение 3 към договора, като един остава за ИЗПЪЛНИТЕЛЯ и два се предават на ВЪЗЛОЖИТЕЛЯ, заедно с документите, описани в Приложение 5 към настоящия договор.

1.4. (1) Протоколът по т. 1.3. се подписва и от подизпълнителя, ако в поръчката по т. 1.2 са включени стоки, за доставка на които ИЗПЪЛНИТЕЛЯТ е сключил договор за подизпълнение, съгласно т. 4.10. от договора.

(2) Предходната ал. 1 не се прилага, ако ИЗПЪЛНИТЕЛЯТ представи на ВЪЗЛОЖИТЕЛЯ доказателства, че договорът за подизпълнение е прекратен, или доставката на стока или част от нея не е възложена на подизпълнителя.

1.5. Собствеността и рискът от погиването и повреждането на стоката преминават върху ВЪЗЛОЖИТЕЛЯ с подписването на приемно-предавателния протокол по т. 1.3 по-горе.

2. ЦЕНА И НАЧИН НА ПЛАЩАНЕ

2.1. (1) Единичните цени на стоката, предмет на договора, са описани в Приложение 1, неразделна част от него.

(2) При надлежно и своевременно изпълнение на предмета на договора ВЪЗЛОЖИТЕЛЯТ ще заплаща на ИЗПЪЛНИТЕЛЯ поръчаната по реда на т. 1.2 и приета по реда на т. 1.3 стока по единични цени от Приложение 1. При фактурирането се начислява дължимият в момента ДДС според законодателството на Република България. Единичните цени, по които се плаща стоката, са определени до франко складове на ВЪЗЛОЖИТЕЛЯ, посочени в поръчката за доставка в съответствие с т. 1.2 по-горе, като включват всички преки и косвени разходи, в това число, но не само: транспорт, такси, застраховки, опаковка, документация и всички други съпътстващи доставката на стоката разходи.

2.2. ВЪЗЛОЖИТЕЛЯТ се задължава да заплаща поръчаната по реда на т. 1.2. и приета по реда на т. 1.3. стока чрез банкови преводи по банкова сметка на ИЗПЪЛНИТЕЛЯ, извършени в срок до 60 (шестдесет) календарни дни, считано от датата на издаване и предоставяне от ИЗПЪЛНИТЕЛЯ на ВЪЗЛОЖИТЕЛЯ на оригинална фактура за стойността на конкретната доставка и документите, посочени в приложението по т. 4.2. от договора, които придружават стоката. Във фактурата трябва да са посочени: № и дата на договора, № и дата на приемно-предавателния протокол по т. 1.3. и № на поръчката за доставка. ИЗПЪЛНИТЕЛЯТ е длъжен да представи на ВЪЗЛОЖИТЕЛЯ издадената фактура и документите, които придружават стоката, най-късно в срок до 5 (пет) дни, считано от датата на издаването на фактурата, като при забава за представяне на фактура и придружаващите стоката документи, срокът за плащане се удължава съответно със срока на забавата.

2.3. Максималната стойност на договора е в размер на **17 335.00 (седемнадесет хиляди триста тридесет и пет) лева без ДДС**. Независимо от това дали срокът на договора по т. 3.1 е изтекъл или не, при достигане на максималната стойност по тази точка, договорът се прекратява автоматично, без която и да е от страните да дължи уведомление или предизвестие на другата страна.

2.4.(1) ВЪЗЛОЖИТЕЛЯТ се разплаща директно с подизпълнителя в случай че едновременно са изпълнени следните условия:

а) Част от поръчката се изпълнява от подизпълнителя и тя е предадена и надлежно приета от възложителя като отделен обект;

б) Подизпълнителят е направил искане за директно плащане до ВЪЗЛОЖИТЕЛЯ, което е представил на ИЗПЪЛНИТЕЛЯ, в което посочил своя банкова сметка, по която да се направи плащането;

в) В срок до 15 дни от получаването на искането по предходната т. „б“, ИЗПЪЛНИТЕЛЯТ е представил искането за директно плащане на ВЪЗЛОЖИТЕЛЯ, към което е приложил свое становище, от което се установява, че не оспорва плащанията или част от тях като недължими.

(2) В случаите по ал. 1. плащането се извършва по банков път по посочената от подизпълнителя банкова сметка в срок до 60 дни след получаване на оригинална фактура за стойността на конкретното плащане и документите, посочени в приложението по т. 4.2 от договора, които придружават стоката. Във фактурата трябва да са посочени: № и дата на договора, № и дата на приемно-предавателния протокол по т. 1.3 и № на поръчката за доставка и № и дата представяне на документите по ал. 1, буква „в“.

2.5. В случай, че е налице искане за директно разплащане, към което е приложено становище от ИЗПЪЛНИТЕЛЯ, оспорващо плащанията ила част от тях като недължими, ВЪЗЛОЖИТЕЛЯТ отказва плащане до отстраняване на причината за отказа.

3. СРОКОВЕ

3.1. Договорът се сключва за срок от **24 (двадесет и четири) месеца**, считано от датата на влизането му в сила или до изчерпване на неговата максимална стойност, определена в т. 2.3 по-горе, в зависимост от това кое от посочените обстоятелства ще настъпи първо по време. С изтичането на така определения максимален срок на действие, договорът се прекратява автоматично, без която и да е от страните да дължи уведомление или предизвестие на другата страна, независимо от това дали максималната стойност на договора по т. 2.3. е достигната (изчерпана) или не.

3.2. Съответните срокове за доставка на съответните максимални количества от стоката са посочени в Приложение 2 към договора.

3.3. Срокът за доставка, определен в приложението по предходната т. 3.2 започва да тече, считано от датата на изпращане на поръчката по т. 1.2.

3.4. ВЪЗЛОЖИТЕЛЯТ има право да поръча едновременно от всички видове стоки, предмет на договора.

3.5. Независимо от това колко вида стоки са поръчани едновременно, ИЗПЪЛНИТЕЛЯТ е длъжен да достави поръчаните му стоки в уговорения срок от датата на поръчката, ако за всеки от поръчаните видове стоки е спазено съответното максималното количество, посочено в приложението по т. 3.2. от настоящия договор.

3.6. В случай че в поръчката са включени количества, по-големи от договорените в приложението по т. 3.2., за количеството над максималното, това обстоятелство ще бъде посочено текстово в съответната поръчка изпратена към ИЗПЪЛНИТЕЛЯ. С потвърждението на поръчката,

ИЗПЪЛНИТЕЛЯТ вписва в същата очаквана дата за доставка, която се отнася само за количествата над максималните, посочени в приложението по т. 3.2, като ИЗПЪЛНИТЕЛЯТ е длъжен да достави уговореното максимално количество по приложението от т. 3.2 в 30-дневен срок от датата на поръчката.

4. ПРАВА И ЗАДЪЛЖЕНИЯ НА ИЗПЪЛНИТЕЛЯ

4.1. ИЗПЪЛНИТЕЛЯТ е длъжен да достави стоката във вид, качество и с технически показатели, отговарящи на техническите изисквания, определени в **Приложение 2** и в съответствие с регламентите, определени в настоящия договор.

4.2. ИЗПЪЛНИТЕЛЯТ е длъжен да достави стоката, комплектована с документите, описани в **Приложение 5**, неразделна част от настоящия договор.

4.3. ИЗПЪЛНИТЕЛЯТ се задължава да уведоми писмено ВЪЗЛОЖИТЕЛЯ най-малко 2 (два) дни преди изпращането на стоката за очакваната дата на пристигането ѝ в местоизпълнението /местоназначението/, посочено в съответната поръчка, чрез факс съобщение или съобщение на електронна поща. Неизпълнението на това задължение освобождава ВЪЗЛОЖИТЕЛЯ от забава за приемането на стоката.

4.4. ИЗПЪЛНИТЕЛЯТ отговаря пред ВЪЗЛОЖИТЕЛЯ, ако трети лица предявят правото си на собственост или други права по отношение на стоката, които могат да бъдат противопоставени на ВЪЗЛОЖИТЕЛЯ.

4.5. ИЗПЪЛНИТЕЛЯТ е длъжен да върне на ВЪЗЛОЖИТЕЛЯ платената цена заедно с лихвите, както и да заплати разносните по договора в случаите, когато се докаже, че продадената стока принадлежи изцяло или отчасти на трето лице, като в тези случаи ВЪЗЛОЖИТЕЛЯТ има право да развали договора по реда на т. 9.1.1.

4.6. ИЗПЪЛНИТЕЛЯТ се задължава да определи свой представител за предаване на стоката по т. 1.1. с приемно-предавателния протокол по т. 1.3.

4.7. ИЗПЪЛНИТЕЛЯТ е длъжен да замени дефектната или неотговаряща на изискванията стока, констатирано в съответствие с т. 5.2. или т. 6.5. на договора, в сроковете, определени в договора.

4.8. ИЗПЪЛНИТЕЛЯТ има право да получи цената на поръчаната, реално доставена и приета стока, съгласно условията на настоящия договор.

4.9. При изпълнението на настоящият договор ИЗПЪЛНИТЕЛЯТ няма да използва подизпълнител/и.

4.10. В случай че ИЗПЪЛНИТЕЛЯТ сключи договор за подизпълнение с подизпълнител, в срок до 3 (три) дни от датата на сключване изпраща оригинален екземпляр от договора за подизпълнение на ВЪЗЛОЖИТЕЛЯ.

4.11. ИЗПЪЛНИТЕЛЯТ няма право да възлага изпълнението на една или повече от работите, включени в предмета на договора, на лица, с които не е сключен и представен на ВЪЗЛОЖИТЕЛЯ договор за подизпълнение.

4.12. ИЗПЪЛНИТЕЛЯТ има право да замени подизпълнител, включително когато:

а) За подизпълнителя/ите е налице или възникне обстоятелство чл. 54, ал. 1, т. 1-5 или 7 или чл. 55, ал. 1, т. 1 или 4 от ЗОП;

б) Подизпълнителят/ите не отговаря/т на нормативно изискване за изпълнение на работите, включени в предмета на договора за подизпълнение;

в) Договорът за подизпълнение е прекратен по вина на подизпълнителя/ите, включително ако подизпълнителят/ите превъзлага/т една или повече работи, включени в предмета на договора, за подизпълнение.

4.13. ИЗПЪЛНИТЕЛЯТ е длъжен да прекрати договор за подизпълнение, ако по време на изпълнението му за подизпълнителя възникне обстоятелство по чл. 54, ал. 1, т. 1-5 или 7 или чл. 55, ал. 1, т. 1 или 4 от ЗОП, както и ако подизпълнителят превъзлага една или повече работи, включени в предмета на договора за подизпълнение.

4.14. В случаите по т. 4.12 и т. 4.13, ИЗПЪЛНИТЕЛЯТ сключва нов договор за подизпълнение или допълнително споразумение към договор за подизпълнение и изпраща оригинален екземпляр на ВЪЗЛОЖИТЕЛЯ в срок до 3 (три) дни от датата на сключване, заедно с доказателства за изпълнение на условията по чл. 66, ал. 1 и ал. 2 във връзка с ал. 11 от ЗОП.

4.15. Сключване на договор за подизпълнение или на допълнително споразумение към договор за подизпълнение не освобождава ИЗПЪЛНИТЕЛЯ от отговорността му за изпълнение на настоящия договор. Използването на подизпълнител/и не изменя задълженията на ИЗПЪЛНИТЕЛЯ по договора. ИЗПЪЛНИТЕЛЯТ отговаря за действията на подизпълнителя/ите като за свои действия.

4.16. Приложимите клаузи на договора са задължителни за изпълнение от подизпълнителя/ите.

4.17. Подизпълнителите нямат право да превъзлагат една или повече от дейностите, които са включени в предмета на договора, за подизпълнение.

5. ПРАВА И ЗАДЪЛЖЕНИЯ НА ВЪЗЛОЖИТЕЛЯ

5.1. ВЪЗЛОЖИТЕЛЯТ се задължава да определи свой представител за приемане на стоката по т. 1.1. с приемно-предавателния протокол по т. 1.3.

5.2. (1) ВЪЗЛОЖИТЕЛЯТ провежда входящ контрол за качество на доставената стока с цел установяване на съответствието ѝ с изискванията, посочени в настоящия договор и приложенията към него. За проведения входящ контрол ВЪЗЛОЖИТЕЛЯТ изготвя протокол.

(2) При установяване на недостатъци по време на входящия контрол, ВЪЗЛОЖИТЕЛЯТ е длъжен писмено да уведоми ИЗПЪЛНИТЕЛЯ в срок до 10 /десет/ дни от датата на протокола по ал. 1. В писменото уведомление по предходното изречение ВЪЗЛОЖИТЕЛЯТ описва недостатъците (дефектите) на доставената стока и начинът за отстраняването им. ИЗПЪЛНИТЕЛЯТ е длъжен да прегледа уведомлението с констатациите на ВЪЗЛОЖИТЕЛЯ за недостатъци (дефекти) на стоката и да го уведоми писмено (по факс или на електронна поща) за това дали приема констатациите - съответно предложеният начин за отстраняване на недостатъците (дефектите) или не ги приема. ИЗПЪЛНИТЕЛЯТ следва да изпълни задължението си за уведомяване по предходното изречение в срок до 1 /един/ работен ден от датата на получаване на уведомлението на ВЪЗЛОЖИТЕЛЯ за резултатите от входящия контрол. В случай че ИЗПЪЛНИТЕЛЯТ не уведоми ВЪЗЛОЖИТЕЛЯ за решението си относно констатациите от входящия контрол в срока по предходното изречение, се счита, че не ги приема, вследствие на което ВЪЗЛОЖИТЕЛЯТ пристъпва към съставянето на констативен протокол по ал. 3. В случай че ИЗПЪЛНИТЕЛЯТ приеме констатациите и предложенията на ВЪЗЛОЖИТЕЛЯ, констативен протокол по ал. 3 не се съставя, а ИЗПЪЛНИТЕЛЯТ е длъжен да отстрани констатираните недостатъци (дефекти) в срок до 15 /петнадесет/ календарни дни, считано от датата на писменото им приемане. В случай че ИЗПЪЛНИТЕЛЯТ не приеме констатациите и предложенията на ВЪЗЛОЖИТЕЛЯ, последният го уведомява писмено за дата, час и място за съставяне на констативен протокол по ал. 3. Писменото уведомление за съставянето на констативен протокол по ал. 3 се изпраща на ИЗПЪЛНИТЕЛЯ не по-късно от 3 (три) дни преди посочената в уведомлението дата за съставяне на протокола.

(3) При отказ на ИЗПЪЛНИТЕЛЯ да приеме констатациите на ВЪЗЛОЖИТЕЛЯ относно недостатъците (дефектите) на стоката и начина на тяхното отстраняване по предходната алинея, страните по договора съставят и подписват констативен протокол, в който се описват установените недостатъци, начинът и срокът за тяхното отстраняване. Срокът за отстраняване на недостатъците (дефектите) на стоката не може да бъде по-дълъг от 15 /петнадесет/ календарни дни.

(4) Неявявяването на ИЗПЪЛНИТЕЛЯ за съставяне и подписване на констативния протокол по предходната алинея не го освобождава от отговорност. В този случай констативният протокол се съставя само от представители на ВЪЗЛОЖИТЕЛЯ и се изпраща на ИЗПЪЛНИТЕЛЯ по факс или електронна поща за изпълнение. В този случай срокът за отстраняване на недостатъците, посочен в констативния протокол, започва да тече от датата на изпращането на протокола на ИЗПЪЛНИТЕЛЯ.

(5) При съставянето на констативния протокол по ал. 3, респективно по ал. 4, страните отчитат уговореното в т. 5.3. от договора.

5.3. При установяване на недостатъци (дефекти) на стоката по реда на т. 5.2. или т. 6.5. от договора ВЪЗЛОЖИТЕЛЯТ има следните алтернативни права:

1. да иска замяна на дефектната или неотговаряща на изискванията стока с нова за сметка на ИЗПЪЛНИТЕЛЯ; или

2. да задържи стоката и да иска отбив от цената; или

3. да откаже да приеме стоката или да върне приетата, но дефектна или неотговаряща на изискванията стока, съответно да не я заплати или ако вече е заплатена, да иска връщането на платената за нея цена.

5.4. При доставка на дефектна стока или стока, която не отговаря на изискванията на ВЪЗЛОЖИТЕЛЯ, констатирано в съответствие с т. 5.2. или т. 6.5., и в случай че ИЗПЪЛНИТЕЛЯТ не отстрани недостатъците, съответно не замени дефектната стока с качествена в уговорените срокове, то ВЪЗЛОЖИТЕЛЯТ има право да предприеме действия за отстраняване на недостатъците от трета страна или да ги отстрани сам, за сметка на ИЗПЪЛНИТЕЛЯ. В този случай ВЪЗЛОЖИТЕЛЯТ има право на неустойката по т. 7.2.

5.5. В случаите на т. 5.3., ВЪЗЛОЖИТЕЛЯТ може да приеме неотговарящата на изискванията или дефектна стока на отговорно пазене, като вземе всички възможни мерки за безопасното ѝ съхранение за максимален срок от 1 (един) месец.

5.6. ВЪЗЛОЖИТЕЛЯТ е длъжен, съгласно условията на този договор, да изплати на ИЗПЪЛНИТЕЛЯ договорената цена за поръчаната, реално доставена и приета стока.

5.7. ВЪЗЛОЖИТЕЛЯТ приема изпълнението на дейност по договора за обществена поръчка, за която ИЗПЪЛНИТЕЛЯТ е сключил договор за подизпълнение, в присъствието на ИЗПЪЛНИТЕЛЯ и на подизпълнителя.

5.8. При приемането на работата ИЗПЪЛНИТЕЛЯТ може да представи на ВЪЗЛОЖИТЕЛЯ доказателства, че договорът за подизпълнение е прекратен, или работата или част от нея не е извършена от подизпълнителя.

6. ГАРАНЦИИ И РЕКЛАМАЦИИ

6.1. Преди или най-късно при подписване на настоящия договор ИЗПЪЛНИТЕЛЯТ представя гаранция за изпълнение на стойност от **866.75 (осемстотин шестдесет и шест лева и седемдесет и пет ст.)** лева, представляващи **5%** от максималната стойност на договора, определена в т. 2.3 по-горе, под формата на паричен депозит по сметка на ВЪЗЛОЖИТЕЛЯ, както следва: SWIFT (BIC): UNCRBGSF; банкова сметка (IBAN) в лева: BG 43 UNCR 7630 1002 ERPBUL; при банка: «УниКредит Булбанк» АД или под формата на безусловна и неотменяема банкова гаранция или застраховка, която обезпечава изпълнението чрез покритие на отговорността на ИЗПЪЛНИТЕЛЯ, издадена в полза на ВЪЗЛОЖИТЕЛЯ със срок на валидност **27 /двадесет и седем/ месеца**. Гаранцията за изпълнение под формата на банкова гаранция или застраховка се издава най-рано на датата на поканата за сключване на договора за обществена поръчка, отправена от ВЪЗЛОЖИТЕЛЯ до избрания ИЗПЪЛНИТЕЛ и не по-късно от датата на сключване на договора. Относно изискванията към гаранцията за изпълнение под формата на банкова гаранция или застраховка и в случай на липса на уговорки в този смисъл в настоящия договор се прилагат съответно условията в документацията за участие в обществената поръчка, в резултат на която се сключва настоящия договор.

6.2. (1) Гаранцията за изпълнение ще компенсират ВЪЗЛОЖИТЕЛЯ за всякакви вреди и загуби, причинени вследствие виновно неизпълнение/забава за изпълнение на задължения по договора от страна на ИЗПЪЛНИТЕЛЯ, както и за произтичащите от тях санкции и/или неустойки. В случай че претърпените вреди на ВЪЗЛОЖИТЕЛЯ са в по-голям размер от размера на гаранцията за изпълнение по предходната точка, ВЪЗЛОЖИТЕЛЯТ има право да потърси обезщетение по общия съдебен ред пред компетентния български съд.

(2) ИЗПЪЛНИТЕЛЯТ се задължава да поддържа валидността на гаранцията за изпълнение в пълния ѝ размер, определен в т. 6.1 по-горе, до изтичане на уговорения срок на нейната валидност. В тази връзка, при усвояване на суми от гаранцията за изпълнение на договора за възлагане на обществена поръчка, ИЗПЪЛНИТЕЛЯТ е длъжен да попълни гаранцията до уговорения в т. 6.1 размер, в 14-дневен срок от уведомяването му от страна на ВЪЗЛОЖИТЕЛЯ за усвояване на суми от гаранцията. Ако ИЗПЪЛНИТЕЛЯТ не направи това в този срок, ВЪЗЛОЖИТЕЛЯТ ще може да развали договора за обществена поръчка, при условията и по реда на т. 9.1.5 по-долу.

6.3. (1) Гаранцията за изпълнение или неинкасираната част от нея ще бъде освободена от ВЪЗЛОЖИТЕЛЯ и върната на ИЗПЪЛНИТЕЛЯ в срок до 30 /тридесет/ календарни дни след изтичане на срока на договора, съответно след прекратяването му на друго основание без вина на ИЗПЪЛНИТЕЛЯ, ако изпълнението е надлежно, освен ако не е усвоена поради неизпълнение или забава за изпълнение на договорни задължения от страна на ИЗПЪЛНИТЕЛЯ.

(2) За срока, през който гаранцията за изпълнение е престояла законосъобразно при ВЪЗЛОЖИТЕЛЯ, последният не дължи лихва. ВЪЗЛОЖИТЕЛЯТ не дължи такси и разноски за откриване и поддържане на банковата гаранция или застраховката (ако ИЗПЪЛНИТЕЛЯТ е обезпечил изпълнението на задълженията си по договора с гаранция в една от тези форми) за срока, през който гаранцията законосъобразно се държи и се намира в негово разпореждане.

6.4. Гаранционният срок на закупената стока е **24 /двадесет и четири/ месеца**, считано от датата на подписването на приемно-предавателния протокол за приемането ѝ в склада на ВЪЗЛОЖИТЕЛЯ, при спазване на указанията за съхранение, монтаж и експлоатация на производителя.

6.5. (1) По всяко време от действието на договора, ВЪЗЛОЖИТЕЛЯТ има право да проверява доставената стока, която не е в режим на експлоатация, за наличие на скрити недостатъци. Проверката по предходното изречение се извършва от служители на ВЪЗЛОЖИТЕЛЯ, притежаващи съответната техническа компетентност, и се удостоверява със съставянето на констативен протокол. При откриване на скрити недостатъци на доставената стока по реда на настоящата точка, същите се считат за гаранционни дефекти и ИЗПЪЛНИТЕЛЯТ е длъжен да ги отстрани в съответствие с гаранционните условия, при условие, че са спазени условията за съхранение на стоката.

(2) За гаранционни дефекти на стоката, освен скритите недостатъци по т. 6.5, ал. 1, се считат и всички дефекти на стоката, които са се проявили по време на експлоатацията ѝ и не са резултат от неправилни действия на ВЪЗЛОЖИТЕЛЯ и/или негови служители и са в рамките на гаранционния срок по т. 6.4.

(3) При констатиране на дефекти (неизправности) на стоката в рамките на гаранционния срок, ВЪЗЛОЖИТЕЛЯТ е длъжен да уведоми писмено ИЗПЪЛНИТЕЛЯ в 10 /десет/ дневен срок от откриването им. В писменото уведомление по предходното изречение ВЪЗЛОЖИТЕЛЯТ описва недостатъците (дефектите) на стоката и начинът за отстраняването им. ИЗПЪЛНИТЕЛЯТ е длъжен да прегледа уведомлението с констатациите на ВЪЗЛОЖИТЕЛЯ за недостатъци (дефекти) на стоката и да го уведоми писмено (по факс или на електронна поща) за това дали приема констатациите - съответно предложеният начин за отстраняване на недостатъците (дефектите) или не ги приема. ИЗПЪЛНИТЕЛЯТ следва да изпълни задължението си за уведомяване по предходното изречение в срок до 5 /пет/ работни дни от датата на получаване на уведомлението на ВЪЗЛОЖИТЕЛЯ за констатирания дефект на стоката в рамките на гаранционния срок. В случай че ИЗПЪЛНИТЕЛЯТ не уведоми ВЪЗЛОЖИТЕЛЯ за решението си по отношение на предявената рекламация в срока по предходното изречение, се счита, че не я приема, вследствие на което ВЪЗЛОЖИТЕЛЯТ пристъпва

към съставянето на констативен протокол. За съставянето и съдържанието на констативния протокол се прилагат съответно т. 5.2, ал. 2, 3, 4 и 5. При съставянето на констативния протокол страните отчитат уговореното в т. 6.6.

6.6. В рамките на гаранционния срок по т. 6.4, всички разходи по отстраняване на дефекти и/или замяна на стоката с нова, са за сметка на ИЗПЪЛНИТЕЛЯ.

6.7. Ако в рамките на гаранционния срок се констатират фабрични дефекти, които не могат да бъдат отстранени от ИЗПЪЛНИТЕЛЯ в срок до 15 /петнадесет/ календарни дни от датата, на която неизправната стока му е предадена за ремонт, ИЗПЪЛНИТЕЛЯТ е длъжен да замени дефектната стока с нова в срок до 1 (един) месец, считано от изтичането на 15-дневния срок за ремонт на стоката.

7. ОТГОВОРНОСТИ

7.1. (1) При забава за изпълнение на задължения по този договор, с изключение на случаите по т. 8.1 на договора, ИЗПЪЛНИТЕЛЯТ дължи на ВЪЗЛОЖИТЕЛЯ неустойка в размер на 0,2% за всеки пълен ден забава, но не повече от 10% общо върху стойността на неизпълненото задължение.

(2) При неизпълнение на задължения по този договор, с изключение на случаите по т. 8.1 на договора, ИЗПЪЛНИТЕЛЯТ дължи на ВЪЗЛОЖИТЕЛЯ неустойка в размер на 10% върху стойността на неизпълненото задължение.

7.2. (1) За всеки отделен случай на неизпълнение на задълженията в рамките на гаранционния срок (с изключение на случаите по т. 8.1), ИЗПЪЛНИТЕЛЯТ дължи на ВЪЗЛОЖИТЕЛЯ неустойка, равна на 10% от стойността на реално доставената, но дефектна (неизправна) стока, по отношение на която е възникнало неизпълненото гаранционно задължение.

(2) В случай че ИЗПЪЛНИТЕЛЯТ не изпълни задължението си да изпрати на ВЪЗЛОЖИТЕЛЯ оригинален екземпляр от договор за подизпълнение/допълнително споразумение към договор за подизпълнение по т. 4.10 и/или 4.14 от настоящия договор в срок до 3 (три) дни от датата на сключване на договора, съответно споразумението към него, то той дължи на ВЪЗЛОЖИТЕЛЯ неустойка в размер на 2 000.00 лева.

7.3. ВЪЗЛОЖИТЕЛЯТ има право да претендира неустойка в размер на 100% от стойността на гаранцията за изпълнение на договора, посочена в т. 6.1, в следните случаи:

7.3.1. при прекратяване на договора по т. 9.1., подт. 9.1.2;

7.3.2. при прекратяване на договора по т. 9.1.6.;

7.3.3. при прекратяване на договора по т. 9.1., подт. 9.1.3 и подт. 9.1.4;

7.3.4. при разваляне на договора при условията на т. 4.5;

7.3.5. при разваляне на договора при условията и по реда на т. 9.1., подт. 9.1.5.

7.4. При забава за плащане, ВЪЗЛОЖИТЕЛЯТ дължи на ИЗПЪЛНИТЕЛЯ обезщетение в размер на законната лихва за забава (равна на основния лихвен процент (ОЛП), обявен от БНБ, плюс 10%), начислена върху стойността на закъснялото плащане за периода на забавата, като стойността на обезщетението не може да бъде повече от 10% общо от стойността на забавеното плащане.

7.5. Неустойките по настоящия договор се заплащат в срок до 10 (десет) календарни дни, считано от датата на писмената претенция за тях от изправната до неизправната страна. ВЪЗЛОЖИТЕЛЯТ има право, ако в определения срок за плащане на дължимата неустойка ИЗПЪЛНИТЕЛЯТ не изпълни задължението си, да се удовлетвори за сумата на неустойката от гаранцията за изпълнение на договора в съответствие с т. 6.2 по-горе или да я прихване от дължимо плащане по договора.

7.6. В случай че не е уговорено друго, неустойките се начисляват върху стойността на закъснялото/неизпълнено задължение без ДДС.

7.7. В случаите, когато посочените по-горе неустойки не покриват действителния размер на претърпените от ВЪЗЛОЖИТЕЛЯ вреди, той може да търси от ИЗПЪЛНИТЕЛЯ по съдебен ред разликата до пълния размер на претърпените вреди и пропуснатите ползи.

7.8. При нарушаване на задължение по раздел 11 по-долу, виновната страна дължи на изправната страна неустойка за всеки конкретен случай на нарушение в размер на 50% от гаранцията за изпълнение, заедно с обезщетяване на всички вреди над сумата на неустойката, настъпили вследствие нарушаване на задълженията по раздел 11 от договора.

8. НЕПРЕОДОЛИМА СИЛА ИЛИ НЕПРЕДВИДИМИ СЪБИТИЯ

8.1. В случаи на непреодолима сила по смисъла на чл. 306 от Търговския закон или на непредвидими събития и доколкото тези събития се отразяват върху изпълнението на задълженията на двете страни по договора, сроковете за изпълнение трябва да бъдат удължени за времето, през което е траела непреодолимата сила или непредвидимите събития. Страните се споразумяват за непредвидими събития да се считат издадени или изменени нормативни или ненормативни актове на държавни или общински органи, настъпили по време на изпълнение на договора, които се отразяват на изпълнението на задълженията, на която и да е от страните.

8.2. Двете страни трябва взаимно да се уведомяват писмено за началото и края на тези събития, както следва:

8.2.1. за непреодолимата сила известието трябва да бъде потвърдено от Търговската камара на страната, в която е настъпило, и да бъде изпратено на другата страна до 14 (четирнадесет) дни след започването му.

8.2.2. за непредвидимите събития – в 14-дневен срок от издаването или изменението на нормативен или ненормативн акт на държавен или общински орган.

8.3. В случай на непреодолима сила или непредвидимо събитие в страната на ИЗПЪЛНИТЕЛЯ и/или ВЪЗЛОЖИТЕЛЯ и ако то доведе до закъснение в изпълнението на задълженията на някоя от страните за повече от 1 (един) месец, всяка от страните има право да прекрати договора по т. 9.3.

9. РАЗВАЛЯНЕ И ПРЕКРАТЯВАНЕ НА ДОГОВОРА

9.1. ВЪЗЛОЖИТЕЛЯТ има право:

9.1.1. да развали договора при условията на т. 4.5. от договора, като в този случай ВЪЗЛОЖИТЕЛЯТ има право на неустойката по т. 7.3, подт. 7.3.4;

9.1.2. да прекрати договора с 10-дневно писмено предизвестие отправено до ИЗПЪЛНИТЕЛЯ при забава на ИЗПЪЛНИТЕЛЯ с повече от 30 дни, без да са налице обстоятелствата по т. 8.1, като в този случай ВЪЗЛОЖИТЕЛЯТ има право на неустойката по т. 7.3., подт. 7.3.1;

9.1.3. да прекрати договора с 30-дневно писмено предизвестие до ИЗПЪЛНИТЕЛЯ, при повторна доставка на партида дефектна стока или на стока, неотговаряща на изискванията на ВЪЗЛОЖИТЕЛЯ, посочени в договора и в приложенията към него, когато това обстоятелство е установено по реда на точка 5.2. от настоящия договор, като в този случай ИЗПЪЛНИТЕЛЯТ дължи неустойката по т. 7.3., подт. 7.3.3. Настоящата клауза се прилага и в случаите, когато:

а) двете доставени партии дефектна стока и/или стока, неотговаряща на изискванията на ВЪЗЛОЖИТЕЛЯ, не са поредни;

б) в рамките на срока на договора е установено един или повече пъти по реда на т. 6.5. и един или повече пъти по реда на т. 5.2. (кумулятивно), че доставена стока е дефектна и/или не отговаря на изискванията на ВЪЗЛОЖИТЕЛЯ, посочени в договора и в приложенията към него.

9.1.4. да прекрати договора без предизвестие, в случай че по реда на т. 6.5 към ИЗПЪЛНИТЕЛЯ са отправяни три или повече претенции (които не е задължително да са последователни) за гаранционни дефекти на доставената стока, дори същите да са били отстранени. В този случай ИЗПЪЛНИТЕЛЯТ дължи неустойката по т. 7.3., подт. 7.3.3.

9.1.5. да развали договора без предизвестие, чрез писмено уведомление, в хипотезата на т. 6.2, ал. 2 по-горе. В този случай ИЗПЪЛНИТЕЛЯТ дължи неустойката по т. 7.3., подт. 7.3.5.

9.1.6. да прекрати договора с 10-дневно писмено предизвестие, отправено до ИЗПЪЛНИТЕЛЯ, при отказ на ИЗПЪЛНИТЕЛЯ да изпълни поръчка за доставка при условията на този договор, без да са налице обстоятелствата по т. 8.1, като в този случай ВЪЗЛОЖИТЕЛЯТ има право на неустойката по т. 7.3., подт. 7.3.2.

9.2. Настоящият договор може да се прекратява по взаимно писмено съгласие по всяко време, като двете страни уреждат взаимоотношенията си до момента на прекратяването.

9.3. В случаите на т. 8.3., всяка от страните има право да прекрати договора с 10-дневно писмено предизвестие до другата страна.

9.4. Договорът се прекратява и в следните случаи:

9.4.1. по т. 2.3; и

9.4.2. по т. 3.1.

9.5. Извън хипотезите по предходните точки, настоящият договор се прекратява или разваля и на общо основание при условията и по реда на чл. 118 от ЗОП и чл. 87 от Закона за задълженията и договорите (ЗЗД).

10. РЕШАВАНЕ НА СПОРОВЕ

10.1. Всички спорове, възникнали във връзка с тълкуването и/или изпълнението на договора, се решават чрез преговори и постигане на взаимно изгодни договорености, материализирани в писмена форма за валидност.

10.2. Всички спорове, породени от този договор или отнасящи се до него, включително споровете, породени или отнасящи се до неговото тълкуване, недействителност, изпълнение или прекратяване, както и споровете за попълване празноти в него или приспособяването му към нововъзникнали обстоятелства, за които не е постигнато съгласие по реда на предходната точка, ще бъдат разрешавани по общия гражданскоправен ред, от компетентния съд в Република България със седалище в гр. София.

10.3. Отнасянето на спора за решаване от компетентния съд не ще се счита за причина за спирането на изпълнението на други задължения по настоящия договор, които нямат отношение към предмета на спора.

10.4. Решение от компетентен съд или изменение на законодателството, което прави някое от условията на този договор невалидно, недействително или неизпълнимо, ще се отнася само до това условие и няма да прави целия договор или някакво друго условие от него невалиден,

недействителен или неизпълним и всички други условия на договора ще останат в пълна сила и ефект, така както са уговорени от страните. Страните поемат задължението да положат всички усилия, за да се договорят за заместващо условие на невалидното, недействителното или неизпълнимото условие с валидно, действително и изпълнимо условие, което най-близко отразява целта на невалидното, недействителното или неизпълнимото условие.

11. КОНФИДЕНЦИАЛНОСТ

11.1. Страните се задължават да пазят и да не допускат разпространяването на информацията определена за конфиденциална, получена от всяка от страните по повод сключването или по време на срока на действие на този договор, както и да използват тази информация единствено за целите на изпълнението. Страните ще считат за конфиденциална информацията съдържаща се в договора и информацията във връзка с начина на изпълнението му, както и всяка информация която се съдържа на хартиен или магнитен носител и е създадена или предоставена на някоя от страните във връзка с изпълнението на договора. Конфиденциална е и всяка информация, която е станала достъпна на някоя от страните по повод изпълнението на договора и която представлява ноу-хау, схеми на складове съответно схеми за достъп и охрана или фирмена тайна на другата страна, или която е определена изрично при предоставянето ѝ от съответната страна за конфиденциална. Конфиденциална е и информацията свързана с лични данни, станали известни на някоя от страните във връзка със сключването или изпълнението на договора.

11.2. Страните се съгласяват, че въпреки прекратяването на този договор поради каквато и да е причина, клаузите свързани с конфиденциалност, ще са в сила и задълженията във връзка с тях ще бъдат валидни за период от 2 (две) години след прекратяване на договора.

11.3. Клаузите за конфиденциалност не се прилагат когато някоя от страните е длъжна да предостави информация по договора на компетентен държавен орган, който е поискал тази информация във връзка с правомощията му по закон. При предоставяне на информация по тази точка, страната която я дава е длъжна незабавно да уведоми писмено другата страна.

12. ЗАКЛЮЧИТЕЛНИ РАЗПОРЕДБИ

12.1. Договорът влиза в сила считано от датата на подписването му от страните.

12.2. (1) При и по повод изпълнението на предмета на договора, ИЗПЪЛНИТЕЛЯТ се задължава да спазва:

а) Закона за опазване на околната среда (Обн. ДВ. бр. 91 от 25 Септември 2002 г.);

б) Закона за управление на отпадъците (Обн. ДВ. бр. 53 от 13 Юли 2012 г.);

в) Закона за биологичното разнообразие (Обн. ДВ. бр. 77 от 9 Август 2002 г.);

г) Закона за защитените територии (Обн. ДВ. бр. 133 от 11 Ноември 1998 г.);

д) Закона за културното наследство (Обн. ДВ. бр. 19 от 13 Март 2009 г.).

(2) ИЗПЪЛНИТЕЛЯТ е длъжен да обезпечи спазването на описаните в предходната алинея нормативни актове и от страна на неговите служители, ангажирани с изпълнението на договора, или подизпълнители. За неспазването им от страна на неговите служители и подизпълнители, отговорността се носи от страна на ИЗПЪЛНИТЕЛЯ.

(3) На основание Закона за културното наследство /ЗКН/ в случаите на извършване на строително-монтажни работи, свързани с разкопаване на земни пластове и земна повърхност /т.нар. изкопни работи/ и/или друг вид въздействие върху земната повърхност, земната основа и земните недра, във връзка с изпълнението на предмета на договора, ИЗПЪЛНИТЕЛЯТ се задължава при откриване/установяване на вещи и предмети, структури и находки – заровени в земята, зазидани или скрити по друг начин, наподобяващи и имащи признаците на археологически обекти и/или културни ценности:

а) незабавно да спре/преустанови строителните работи на основание чл. 160, ал. 2 от ЗКН;

б) да запази вещта във вида и състоянието, в които е намерена, до предаването ѝ на компетентните органи;

в) при наличие на обстоятелства, застрашаващи намерената вещь/находка от увреждане под влияние на климатични, метеорологични или други фактори, както и действия и посегателства от трети лица, да предприеме незабавни действия по обезопасяването ѝ по начин, който да не доведе до нейното увреждане;

г) при възможност да направи снимков материал на откритата находка/вещ;

д) в деня на откриването на вещта/ите да уведоми незабавно водещият строежа експерт „инвеститорски контрол“ и/или ръководител ОЦ в Дирекция „Реализация на инвестициите“ на Възложителя, като им предостави и снимковия материал, в случай, че такъв е наличен, за предприемане на съответните мерки и действия по реда на действащата Процедура рег. № 219/2017г. за действия при установяване на културни ценности и археологически находки при извършване на строително-монтажни работи по енергийни обекти и съоръжения, свързани с разкопаването на земни пластове, одобрена от Възложителя;

е) в случаите на предстоящи строително-монтажни работи, за които са налице предварителни данни за наличие на археологически обекти в съответната територия, задължително строителните дейности ще се предхождат от предварителни археологически проучвания, с които при необходимост и преценка на компетентните органи, се провеждат спасителни разкопки преди на началото на строителните работи.

(4) ИЗПЪЛНИТЕЛЯТ е длъжен да обезпечи спазването на описаните в предходната алинея задължения и от страна на неговите служители, ангажирани с изпълнението на договора или подизпълнители. За неспазването им от страна на неговите служители и подизпълнители, отговорността се носи от страна на ИЗПЪЛНИТЕЛЯ.

(5) ИЗПЪЛНИТЕЛЯТ се е запознал със съдържанието на по-долу посочените клаузи на договора за социална отговорност и ще спазва същите при или по повод на изпълнението на предмета на договора, като декларира:

а) че ще спазва човешките права, като признава и ще прилага Всеобщата Харта за правата на човека на ООН и гарантира, че дружеството му по никакъв начин не е замесено в нарушения на човешките права;

б) не е ползвал, не ползва и няма да се ползва от детски и принудителен труд, като за целта Изпълнителят се задължава за срока на действие на договора да не използва или допуска детски, принудителен или друг недобровolen труд съгласно Конвенциите на Международната Организация на Труда (ILO) във връзка или по повод на изпълнението на предмета на договора и гарантира, че стриктно ще спазва изискванията на Кодекса на труда;

в) липса на дискриминация или тормоз на работното място, като гарантира недопускане на физически, психически, сексуален или словесен тормоз, дискриминация или злоупотреба поради полова принадлежност, раса, религия, възраст, произход, увреждане, сексуална или политическа ориентация, мироглед;

г) че ще прилага правилата за осигуряване на безопасни и здравословни условия на труд на работното място, като за целта гарантира безопасни и здравословни условия на труд за своите служители и служителите на подизпълнителите и спазване на прилаганите за това закони и правилници, както и осигуряване на свободен достъп до питейна вода, санитарни помещения, съответната пожарна защита, осветление, вентилация и ако е необходимо - подходящи лични предпазни средства, както и гарантира изпълнение на всички изисквания на приложимите нормативни документи за безопасно изпълнение на задълженията, както и че ще спазва всички предоставени от Възложителя вътрешно-фирмени инструкции за безопасност при работи, приложими за изпълнение на дейностите, предмет на договора, гарантира също така осигуряването на квалифициран персонал и провеждане на обучения и инструктажи по техника на безопасност;

д) че ще спазва приложимите Трудови и социално правни разпоредби, като за целта гарантира, че при и по повод изпълнението на договора ще спазва действащите трудови, социални и осигурителни норми на действащото българско законодателство;

е) че ще полага всички грижи за защита и опазване на околната среда, като за целта гарантира, че при и по повод изпълнението на договора ще спазва приложимите закони, подзаконови нормативни актове и правилници за опазване на околната среда и при изпълнение предмета на договора ще бъдат преценявани икономическите, екологичните и социалните аспекти и по този начин ще бъдат взети предвид принципите на устойчивото развитие, както и гарантира, че при изпълнението на договора няма да допуска замърсяване на околната среда, ще минимизира влиянието върху околната среда, предизвикано от съответната дейност и ще организира за своя сметка отстраняване на замърсяването в случай на допускане на такова;

ж) че ще защитава биологичното разнообразие, като за целта гарантира, че при или по повод изпълнението на договора ще опазва и няма да допуска увреждането на биологичното разнообразие;

з) че ще опазва околната среда в зони от «Натура 2000», като за целта гарантира, че ще координира мерките за спазване на законовите изисквания в областта на опазването на околната среда при изпълнение предмета на договора, включително в зоните от «Натура 2000» и ще опазва растителните и животински видове, както и местата, които обитават;

и) че ще осигурява намаляването на използването на ресурси, отделяне на отпадъци и емисии, като за целта гарантира минимизирането на отделянето на отпадъци от всякакъв вид, както и отделяне на всички емисии във въздуха, водата или почвата при или по повод изпълнението на договора;

к) че ще прилага в своята дейност високи етични стандарти, като за целта гарантира спазване на високи стандарти на фирмена етика, спазване на съответните национални закони (трудоваправните, разпоредбите за защита на конкуренцията и правата на потребителите) и недопускане на корупционни схеми, лъжа или изнудване;

л) че ще спазва прозрачни бизнес отношения при осъществяване на своята дейност, като за целта гарантира, че неговите служители и подизпълнители няма да предлагат нито да изискват, нито да гарантират, нито да приемат подаръци, плащания или други предимства от подобен род или облаги, които може да са предназначени да подтикнат дадено лице да наруши задълженията си;

м) че ще обезпечи в своята дейност правото за провеждане на събрания и стачки, като за целта гарантира, че неговите служители имат възможност в рамките на законовите разпоредби на страната, да участват в събрания и стачки, без да се страхуват от последствия.

(6) ИЗПЪЛНИТЕЛЯТ се задължава да обезпечи спазването на декларираните по-горе задължения от всички свои служители или подизпълнители, които са натоварени с изпълнението на договора, като при неизпълнението им ИЗПЪЛНИТЕЛЯ отговаря за причинените вреди, наложени санкции и обезщетения.

(7) При или по повод на изпълнението на предмета на договора ИЗПЪЛНИТЕЛЯТ се задължава:

а) да спазва установените от Възложителя мерки за сигурност на обектите на ВЪЗЛОЖИТЕЛЯ, като изпълнява указанията на охраната, разпоредбите на органите на МВР и спазва реда за контрол на достъп и пропускателния режим.

б) да не въздейства, по никакъв начин, на изградените от ВЪЗЛОЖИТЕЛЯ системи за сигурност, чрез преместване, покриване, препречване или други действия, водещи до елиминирането им или намаляващо тяхната функционално състояние.

в) да не носи и използва оръжие и други общоопасни средства на територията на обекта, да не пипа, проверява или пренася, открити безконтролни пакети и багажи в обекта, като при откриване на такива, предприема мерки за уведомяване на охраната и органите на МВР.

(8) ИЗПЪЛНИТЕЛЯТ се задължава да обезпечи спазването на задълженията по предходната алинея и от страна на неговите служители и подизпълнители, които са ангажирани с изпълнението на договора. При нарушение на тези задължения от служител или подизпълнител, ИЗПЪЛНИТЕЛЯТ отговаря за констатираното неизпълнение и за вредите причинени от него.

12.3. (1) Всяка от Страните се съгласява, че ще обработва личните данни („Лични данни“), посочени в настоящия договор на служителите-контактни лица на другата Страна, само и единствено за целите на обмен на данни и информация по договора, като никоя от Страните няма право да обработва Лични данни за други цели. Обработването на Лични данни от Страните се осъществява на територията на Република България. Не се допуска използването на каквото и да е оборудване за обработване на Личните данни, разположено извън определената Територия за обработване.

(2) Всяка от Страните се задължава да уведоми другата в случай:

а) на каквито и да е дейности по разследване, предприети от надзорен орган по защита на личните данни по отношение на дейността ѝ по обработване на Лични данни за целите на изпълнение на Договора;

б) че установи, че не е в състояние да изпълнява задълженията си относно обработването и защита на личните данни на другата Страна;

в) че установи каквото и да е нарушение на сигурността на обработването на Личните данни. Уведомлението за нарушение на сигурността следва да се извърши незабавно към другата Страна (но не по-късно от 3 (три) часа от установяването му) и следва да съдържа минимум следната информация:

- описание на естеството на нарушението и на фактите, свързани с нарушението на сигурността на личните данни, включително, ако е възможно, категориите и приблизителния брой на засегнатите субекти на данни и категориите и приблизителното количество на засегнатите записи на лични данни;
- описание на евентуалните последици от нарушението на сигурността на личните данни;
- описание на предприетите или предлаганите от нея мерки за справяне с нарушението на сигурността на личните данни, включително по целесъобразност мерки за намаляване на евентуалните неблагоприятни последици.

(3) В случай че е обективно невъзможно да осигури в посочения в ал. 2, б. „в“ срок цялата необходима за уведомяването информация, съответната Страна уведомява в този срок другата като ѝ предоставя наличната към този момент информация и след съгласуване с нея допълва уведомяването.

(4) Всяка от Страните е задължена да обезщети вредите, които дадено лице може да претърпи в резултат на обработване на Лични данни от страна на някоя от тях, което обработване нарушава Регламент (ЕС) 2016/679 на Европейския парламент и на Съвета от 27 април 2016 година относно защитата на физическите лица във връзка с обработването на лични данни и относно свободното движение на такива данни или други приложими законови разпоредби за защита на личните данни, освен ако последната не докаже, че по никакъв начин не е отговорна за вредите.

12.4. По отношение на този договор и за неуредените в него въпроси е приложимо действащото в Република България законодателство.

12.5. Всички съобщения и уведомявания на страните по настоящия договор ще се извършват само в писмена форма, като условие за действителност. Тази форма ще се счита за спазена, ако съобщението е изпратено по e-mail или факс, доколкото съществува техническа възможност за установяване на момента на получаване на съобщението/уведомяването чрез генериране на известие за доставяне от техническото средство на изпращане.

12.6. Неразделна част от настоящия договор са следните приложения:

Приложение 1: Стока и цени;

Приложение 2: Техническо предложение с включени Технически спецификации. Срокове за доставка;

Приложение 3: Образец на приемно-предавателен протокол;
Приложение 4: Образец на опаковъчен лист;
Приложение 5: Придружаващи доставката документи;
Приложение 6: Декларация по Закона за мерките срещу изпирането на пари;
Приложение 7: Декларация по чл. 3, т. 8 и чл. 4 от Закона за икономическите и финансовите отношения с дружествата, регистрирани в юрисдикции с преференциален данъчен режим, контролираните от тях лица и техните действителни собственици.

Договорът е изготвен в два еднообразни екземпляра на български език – по един за всяка от страните, които след като се запознаха със съдържанието му и го приеха го подписаха, както следва:

ВЪЗЛОЖИТЕЛ:	ИЗПЪЛНИТЕЛ:
..... КРУМ НАНЕВ УПРАВИТЕЛ

Handwritten signature

- Приложение 1: Стока и цени;
- Приложение 2: Техническо предложение с включени Технически спецификации. Срокове за доставка;
- Приложение 3: Образец на приемно-предавателен протокол;
- Приложение 4: Образец на опаковъчен лист;
- Приложение 5: Придружаващи доставката документи;
- Приложение 6: Декларация по Закона за мерките срещу изпирането на пари;
- Приложение 7: Декларация по чл. 3, т. 8 и чл. 4 от Закона за икономическите и финансовите отношения с дружествата, регистрирани в юрисдикции с преференциален данъчен режим, контролираните от тях лица и техните действителни собственици.

Договорът е изготвен в два еднообразни екземпляра на български език – по един за всяка от страните, които след като се запознаха със съдържанието му и го приеха го подписаха, както следва:

ВЪЗЛОЖИТЕЛ

Вид

На основание чл. 2
от ЗЗЛД

На основание чл. 2
от ЗЗЛД



На основание чл. 2
от ЗЗЛД

Приложение 1 към договора

СТОКА И ЦЕНИ

№	Материали и дейности	Мярка	Единична цена за изпълнение в лв. без ДДС
1	Галванизиран стоманен ключ	1 500	1.85
2	Халф цилиндър тип „Полумесец“	2 800	5.20

Забележка: Предложените цени включват всички преки и косвени разходи по изпълнение на предмета на поръчката, в това число, но не само: транспорт, такси, застраховки, опаковка, документация и всички други съпътстващи доставката на стоката разходи.

ВЪЗЛОЖИТЕЛ

На основание чл. 2
от ЗЗЛД

ИЗПЪ

На основание чл. 2
от ЗЗЛД



Handwritten signature

ПРИЕМО-ПРЕДАВАТЕЛЕН ПРОТОКОЛ

ИЗПЪЛНИТЕЛ:

ПОЛУЧАТЕЛ: „ЧЕЗ РАЗПРЕДЕЛЕНИЕ БЪЛГАРИЯ“ АД

.....

Складова база.....

Договор №

...../.....г.

РО №

.....

Днес,г., беше извършено предаване и приемане на следните материали:

1. SAP № бр.
(посочва се наименованието на материала) (посочва се количеството)

2. SAP № бр.
(посочва се наименованието на материала) (посочва се количеството)

➤ Куриер:
(посочва се името на куриерската фирма извършила доставката)

➤ Транспортно средство:
(посочва се регистрационния номер на транспортното средство)

Придружаващи доставката документи:

- ❖ Декларация за съответствие
- ❖ Опаковъчен лист, изготвен съгласно т.х на Договора
- ❖ Инструкции за монтиране и съхранение
- ❖ Комплект документи за Дирекция „Логистика и бизнес обслужване“

Забележка.....

.....
.....
.....

Предал:

Приел:

.....
(име и фамилия)

.....
(име и фамилия)

.....
(длъжност)

.....
(длъжност)

(подпис)

(подпис)

ОПАКОВЪЧЕН ЛИСТ

ДОСТАВЧИК <i>(име и адрес на фирмата)</i>	Поръчка(и) за покупка №: <i>(дата)</i>
ПОЛУЧАТЕЛ	<i>(име и адрес на фирмата)</i>
Вид транспортно средство	
Регистрационен номер на транспортното средство	
Име на куриерската фирма извършила доставката	
Място на съставяне	
Дата на съставяне	

SAP № на стоката	Наименование на стоката	Вид опаковка	Брой на стоката в опаковка	Общо брой опаковки	Общо брутно тегло, кг.

Име и фамилия на отговорното лице,
съставило Опаковъчния лист:

.....

.....

(подпис)

МЯСТО НА ДОСТАВКА И ПРИДРУЖАВАЩИ ДОСТАВКАТА ДОКУМЕНТИ

1. Място на доставка.

1.1. Местата за доставка са складове на Възложителя в градовете:

гр. София, ул. „Димитър Списаревски“ №10, факс: 02/89 59 744, e-mail: miloslav.sotirov@cez.bg
гр. Враца, ж.к. „Сениче“ №21, факс: 092/64 73 60, e-mail: tihomir.alexiev@cez.bg
гр. Левски, ул. „Петко Р. Славейков“ №28, e-mail: ivan.marchovski@cez.bg
гр. Дупница, ул. „Аракчийски мост“ №5, e-mail: valeri.mitev@cez.bg

1.2 Изпълнителят се задължава да уведоми писмено Възложителя най-малко два работни дни преди изпращането на стоката за очакваната дата на пристигането ѝ в местоназначението на факс номер или електронен адрес за съответния склад.

2. Придружаващи доставката документи.

2.1. Изпълнителят е длъжен да достави стоката с два комплекта документи, единият от които трябва да съдържа:

2.1.1. **Приемо-предавателен протокол**, изготвен по образец в Приложение 3, в три еднообразни екземпляри.

2.1.2. **Декларация за съответствие**, издадена от производител, която задължително да съдържа следната информация:

2.1.2.1. Име и адрес на производителя.

2.1.2.2. Име и адрес на упълномощения представител на производителя, ако има такъв.

2.1.2.3. Пълно наименование на стоката.

2.1.2.4. Директива(и).

2.1.2.5. Стандарт(и).

2.1.2.6. Дата и място на изготвяне на Декларацията за съответствие.

2.1.2.7. Име и фамилия на лицето, изготвило Декларацията за съответствие.

2.1.2.8. Подпис на лицето, изготвило Декларацията за съответствие.

2.1.2.9. Печат на производителя.

2.1.3. **Опаковъчен лист**, изготвен по образец в Приложение 4, който задължително съдържа следната информация:

2.1.3.1. Име и адрес на Изпълнителя.

2.1.3.2. Име и адрес на Възложителя.

2.1.3.3. Номер на поръчка (и) за покупка.

2.1.3.4. Дата на издаване на поръчка (и) за покупка.

2.1.3.5. Вид транспортно средство.

2.1.3.6. Регистрационен номер на транспортното средство.

2.1.3.7. Име на куриерската фирма извършила доставката.

2.1.3.8. SAP номер на стоката.

2.1.3.9. Наименование на стоката.

2.1.3.10. Вид опаковка.

2.1.3.11. Брой на стоката в опаковка.

2.1.3.12. Общ брой опаковки.

2.1.3.13. Общо брутно тегло, кг.

2.1.3.14. Място на съставяне на Опаковъчния лист.

2.1.3.15. Дата на съставяне на Опаковъчния лист.

2.1.3.16. Подпис на отговорното лице, съставило Опаковъчния лист.

2.1.4. **Инструкции за монтиране и съхранение - само при първа доставка (за всеки склад поотделно)**

2.2. Вторият комплект документи, с изключение на приемо-предавателния протокол, трябва да бъде опакован в хартиен или найлонов плик, на който да бъде поставен етикет с опис на съдържанието му и следния надпис: за Дирекция „Логистика и бизнес обслужване“.

Приложение № 8а
Предложение за изпълнение на предмета на поръчката
По обособена позиция № 2.

ОБРАЗЕЦ

До „ЧЕЗ Разпределение България“ АД
бул. „Цариградско шосе“ № 159,
БенчМарк Бизнес Център,
гр. София - 1784

ПРЕДЛОЖЕНИЕ ЗА ИЗПЪЛНЕНИЕ НА ПОРЪЧКАТА
чрез събиране на оферти с обява с предмет:
„Доставка на брави за трансформаторни постове, галванизирани стоманени ключове за брави на трансформаторни постове и кабелни разпределителни шкафове и галванизирани стоманени ключове в комплект с халф цилиндър тип „Полумесец“, реф. № PPD 18-030, по обособена позиция № 2.

От: КОДКИЙ ТЕКНОЛОДЖИС ООД,
със седалище град Пловдив и адрес за кореспонденция гр. Стара Загора ул. Индустриална 1,
тел.: 042/620332, факс: 042/620776, e-mail: office@codkey.bg,

Уважаеми госпожи и господа,

аз долуподписаният Крум Ненов Нанев,
в качеството си на Управител
на Кодкий Текнолоджис ООД, ЕИК/БУЛСАТ115846181

Предметът на поръчката ще изпълним в съответствие с изискванията и условията на документацията за участие.

ДЕКЛАРИРАМ, ЧЕ:

1. Запознат съм и приемам изискванията на Възложителя, като представям техническите спецификации от раздел II на документацията за участие с попълнени всички изисквани стойности за всички позиции от предмета на поръчката.
2. Представям всички изисквани данни и документи, посочени в Приложение 2 от настоящото техническо предложение. Запознат съм с изискването, че представените документи трябва да бъдат на български език или с превод на български език, придружени с оригиналните документи.
3. Запознат съм, че представените от нас технически документи (каталози, чертежи и др.) са доказателство за декларираните от мен технически данни и параметри в техническите спецификации на стоката.
4. Потвърждавам, че представяните от нас стоки, описани в Техническото ни предложение, ще отговарят на посочените от Възложителя стандарти или на еквивалентни. В случай, че даден материал отговаря на стандарт, еквивалентен на посочения, се задължаваме да го отразим в отделен документ и да представим доказателства за еквивалентността на двата стандарта.
5. Всички стойности, попълнени в колона „Гарантирано предложение“ на приложените таблици от Технически спецификации от раздел III от документацията за участие, са точни и истински.
6. Предлагам следният гаранционен срок за предлаганите стоки – 24 месеца, от датата на приемно - предавателен протокол за получаване на стоката от Възложителя.
7. Приемам количества със срокове за доставка на стоката, съгласно Приложение 3 към настоящото Техническо предложение.
8. Приемам, че в срок до _____ (не повече от 14 дни) от датата на подписване на договора, ще сключа договор с посоченият/те в офертата подизпълнител/и (попълва се, ако участникът е декларирал, че ще използва подизпълнител/и).

Приложения към настоящото техническо предложение:

4. Технически изисквания и спецификации за изпълнение на поръчката – раздел III от документацията за участие – попълнени на съответните места;
5. Изисквани документи от Технически изисквания и спецификации;
6. Срокове за доставка.

Дата 18.05.2018 година

Крум Нанев
Управител

На основание чл. 2
от ЗЗЛД

ТЕХНИЧЕСКИ ИЗИСКВАНИЯ И СПЕЦИФИКАЦИИ ЗА ОБОСОБЕНА ПОЗИЦИЯ 2

Наименование на материала: Галванизирани стоманен ключ в комплект с халф цилиндър тип „Полумесец“

Съкратено наименование на материала: Ключалка „Полумесец“ с ключ

Категория: 30 – Винтове, болтове, гайки, пирони.

Мерна единица: Брой

Аварийни запаси: Да

Характеристика на материала:

Галванизирани ключ, изработен от нелегирана конструкционна стомана в комплект с халф цилиндър тип „Полумесец“, за брави на електроразпределителни съоръжения с достъп от първо ниво, с конструкция и основни размери, както са показани на фигура 1.

Използване:

Галванизираният стоманен ключ в комплект с халф цилиндъра тип „Полумесец“ е предназначен за отключване/заклучване на брави с достъп от първо ниво, монтирани на електроразпределителни съоръжения, намиращи се в експлоатация в електрическата разпределителна мрежа на дружеството.

Съответствие на предложеното изпълнение:

Галванизираният стоманен ключ и халф цилиндъра тип „Полумесец“, трябва да бъдат изработени в съответствие с изискванията на тази техническа спецификация на стандарт за материал.

Изисквания към документацията:

№ по ред	Документ	Приложение № (или текст)
1.	Технически документи, каталози и сертификати на производителя на използваните материали и чертежи с нанесени размери.	стр. 33-36
2.	Декларация за съответствие на изпълнението с изискванията на параграф „Съответствие на предложеното изпълнение“.	стр. 37

Забележка: Всички оригинални документи трябва да бъдат на български език или с превод на български език. (Каталозите могат да бъдат и само на английски език).

На основание чл. 2
от ЗЗЛД

Технически данни

1. Характеристики на работната среда

№ по ред	Характеристика	Стойност
1.1	Максимална температура на околната среда	До +40°C
1.2	Минимална температура на околната среда	Не по-ниска от минус 25°C
1.3	Относителна влажност	До 100 %
1.4	Надморска височина	До 2000 m

2. Технически характеристики

№ по ред	Характеристика	Изискване	Гарантирано предложение
2.1	Конструкция	а) Конструкцията на тялото на галванизирания стоманен ключ и манипулационния щифт, както и халф цилиндъра тип „Полумесец“, трябва да бъдат от показания по-долу вид на фигура 1.	Конструкцията на тялото на галванизирания стоманен ключ и манипулационния щифт, както и халф цилиндъра тип „Полумесец“, отговарят на посочените във фигура 1.
		б) Повърхностите на изделията трябва да бъдат без конструкционни дефекти, шупли, грапавини и остри ръбове.	Повърхностите на изделията са без конструкционни дефекти, шупли, грапавини и остри ръбове.
		в) Щифтът трябва да бъде сигурно заклинен в отвора на ключа без възможност за евентуално освобождаване посредством накатка или чрез заваряване на щифта към вътрешната част на тялото на ключа.	Щифтът е сигурно закрепен в отвора на ключа посредством накатка към вътрешната част на тялото на ключа.
2.2	Размери	Съгласно фигура 1	Размерите отговарят на посочените във фигура 1
2.3	Материали	а) Стоманеният ключ трябва да бъде изработен от нисковъглеродна стомана тип S235JR, съгласно БДС EN 10025-2:2005 „Горещовалцувани продукти от конструкционни стомани. Част 2: Технически условия на доставка за нелегирани конструкционни стомани“, (Fe 11373) или еквивалент.	Стоманеният ключ е изработен от стомана тип S235JR, съгласно БДС EN 10025-2:2005

На основание чл. 2
от ЗЗЛД

№ по ред	Характеристика	Изискване	Гарантирано предложение
		б) Халф цилиндърът трябва да бъде изработен от подходящи метали и метални сплави осигуряващи механична и корозионна устойчивост на изделието и безотказна експлоатация без заклиняване.	Халф цилиндърът е изработен от алуминиева сплав EN AW-6082 съгласно БДС EN 573-3:2008. Физико-механичните свойства на алуминиевите профили, покриват изискванията на БДС EN 755-2, което осигурява механична и корозионна устойчивост на изделието и безотказна експлоатация без заклиняване
2.4	Антикорозионна защита	Стоманеният ключ и щифта за манипулации трябва да бъдат защитени от атмосферна корозия чрез електрохимично цинково покритие с дебелина min 0,012 mm.	Стоманеният ключ и щифта за манипулации са защитени от атмосферна корозия чрез електрохимично цинково покритие с дебелина min 0,012 mm.
2.5	Опаковка	а) Галванизираният стоманен ключ трябва да бъде пакетирани в подходяща опаковка предпазваща изделието от механични повреди и атмосферни влияния при транспортиране и съхранение.	Галванизираният стоманен ключ ще бъде пакетирани в подходяща опаковка предпазваща изделието от механични повреди и атмосферни влияния при транспортиране и съхранение.
		б) Халф цилиндъра тип „Полумесец“ трябва да бъде пакетирани в подходяща опаковка предпазваща изделието от механични повреди и атмосферни влияния при транспортиране и съхранение.	Халф цилиндъра тип „Полумесец“ ще бъде пакетирани в подходяща опаковка предпазваща изделието от механични повреди и атмосферни влияния при транспортиране и съхранение.

На основание чл. 2
от ЗЗЛД

№ по ред	Характеристика	Изискване	Гарантирано предложение
		<p>в) Върху опаковката трябва да бъде поставен етикет, със следната информация:</p> <ul style="list-style-type: none"> • наименованието и/или логото на производителя; • страна на производство; • година на производство; • наименованието на изделието „Галванизирани стоманен ключ“; • брой; • брутно тегло, kg. 	<p>Върху опаковката ще бъде поставен етикет, със следната информация:</p> <ul style="list-style-type: none"> • наименование на производителя; • страна на производство; • година на производство; • наименованието на изделието „Галванизирани стоманен ключ“; • брой; • брутно тегло, kg.
		<p>г) Върху опаковката трябва да бъде поставен етикет, със следната информация:</p> <ul style="list-style-type: none"> • наименованието и/или логото на производителя; • страна на производство; • година на производство; • наименованието на изделието „Халф цилиндър тип „Полумесеца““; • брой; • брутно тегло, kg. 	<p>Върху опаковката ще бъде поставен етикет, със следната информация:</p> <ul style="list-style-type: none"> • наименование на производителя; • страна на производство; • година на производство; • наименованието на изделието „Халф цилиндър тип „Полумесеца““; • брой; • брутно тегло, kg.
2.6	Експлоатационна дълготрайност, вкл. на антикорозионното покритие	min 30 години	min 30 години

3. Резервни части за галванизирани стоманен ключ в комплект с халф цилиндър тип „Полумесеца“

Стандарт	Резервна част	Тегло, kg
20 30 1001	Галванизирани стоманен ключ	0,045
20 30 1002	Халф цилиндър тип „Полумесеца“	0,050

На основание чл. 2
от ЗЗЛД

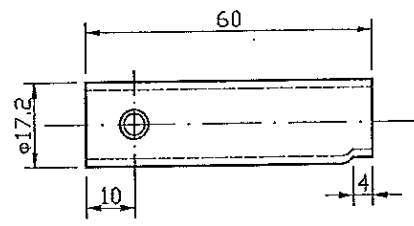
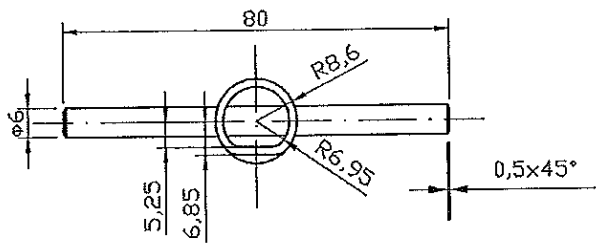

[Handwritten signature]

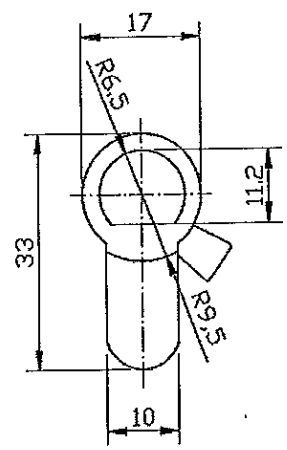
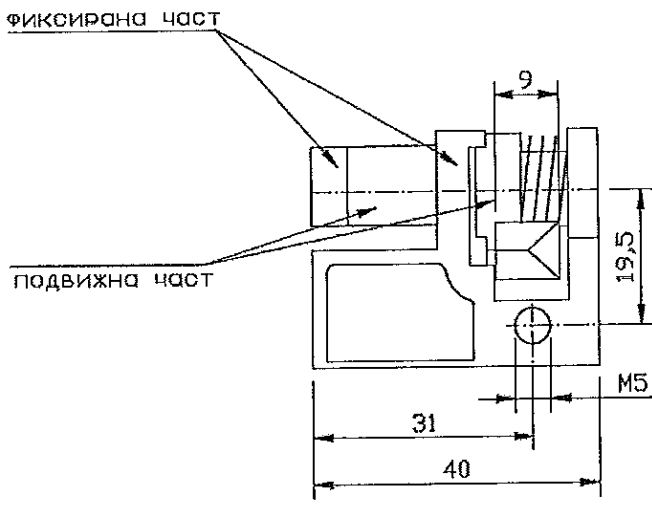
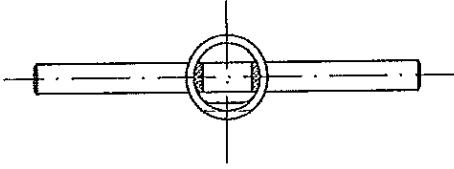

Фигура 1 - Конструкция и размери на галванизирен стоманен ключ и халф цилиндър тип „Полумесец“

На основание чл. 2
от ЗЗЛД

[Handwritten signature]



КАТАЛОГ ИЗДЕЛИЯ

ЧЕЗ БЪЛГАРИЯ

Халф цилиндър тип "Полумесец"

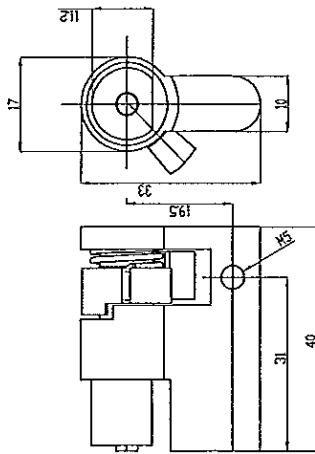

Галванизирани стоманен ключ

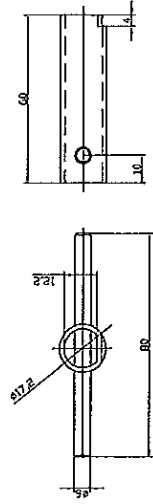

На основание чл. 2
от ЗЗЛД

КОД: 1102.547

КОД: 1103.50

Халф цилиндър тип "Полумесеца"

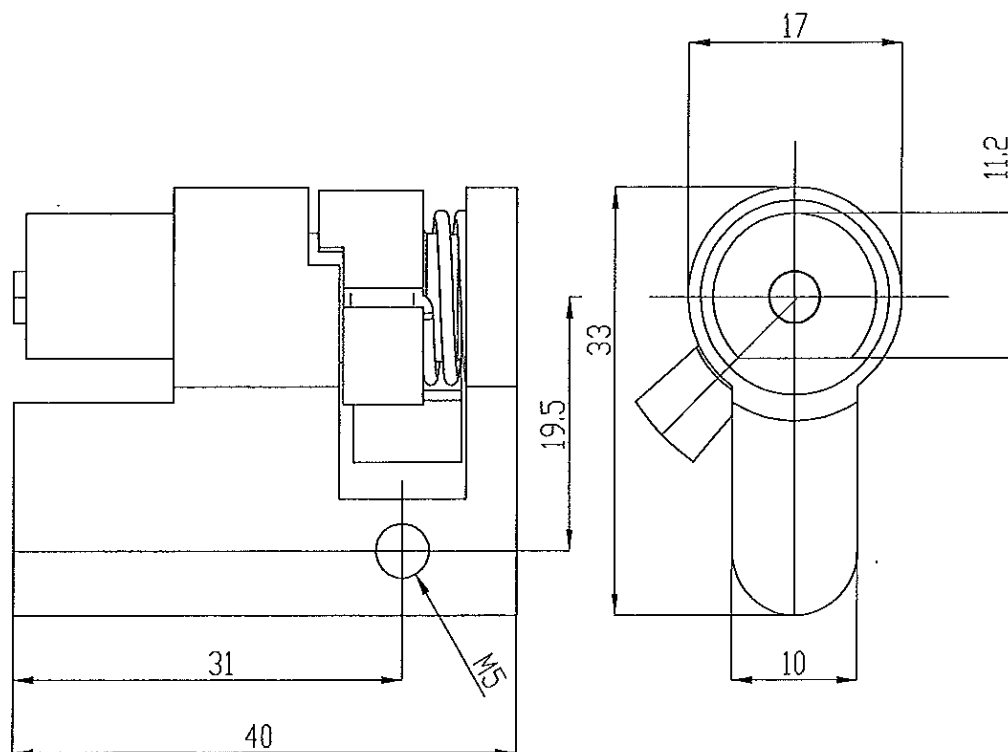

Халф цилиндър тип "Полумесеца" е предназначен за заключване на електроразпределителни съоръжения, намиращи се в експлоатация в електрическата разпределителна мрежа на дружеството

На основание чл. 2
от ЗЗЛД

Галванизиран стоманен ключ

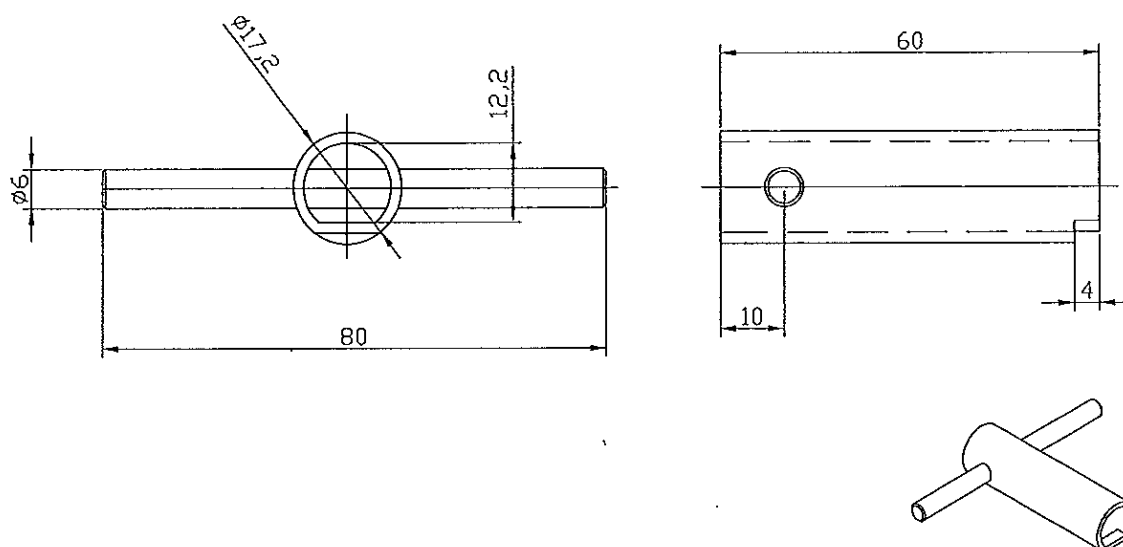

Галванизиран стоманен ключ е предназначен за отключване/заклучване на брави с достъп от първо ниво, монтирани на електроразпределителни съоръжения, намиращи се в експлоатация в електрическата разпределителна мрежа на дружеството

На основание чл. 2
от ЗЗЛД

Инструкция за съхранение и монтаж на Халф цилиндър тип "Полумесец" в комплект с галванизирани стоманен ключ

I. Съхранение

1. До монтиране: изделието да се съхранява в закрити помещения.
2. Да се пази от влага.
3. При транспортиране да се пази от удар и намокряне.

II. Монтаж

Монтажът на Халф цилиндър тип "Полумесец" съобразено с конструкцията на бравата.

1. Монтирайте винаги секретната част на ключалката към външната страна на вратата.
2. Закрепването на ключалката към бравата става посредством винт М5.
3. Не насилвайте ключа с инструменти.
4. Не поставяйте ключалката в бравата с усилие.
5. Не използвайте неизправни ключове.
6. Не използвайте ключа като дръжка на врата.
7. Вкарвайте изцяло ключа преди да го завъртите.

Моля , не смазвайте ключалките !

ГАРАНЦИИ

Уважаеми клиенти ,
Халф цилиндър тип "Полумесец" в комплект с галванизирани стоманен ключ е произведен и проверен по най-съвременни технологии.

Продавачът дава 24 месеца гаранция считано от деня на покупката за качествен материал и изработка при следните условия:

1. Правилно съхранение на изделието преди монтаж.
2. Халф цилиндър тип "Полумесец" да се използва по предназначение.
3. Халф цилиндър тип "Полумесец" да не се разглобява.
4. Да не се смазва ключалката .
5. Кодкий Текнолоджис ООД поема пълна гаранция за работата на произведените изделия, когато те са монтирани от/във оторизиран от фирмата сервиз.

На основание чл. 2
от ЗЗЛД

Гр. Стара Загора

Крум Нанев
Управител

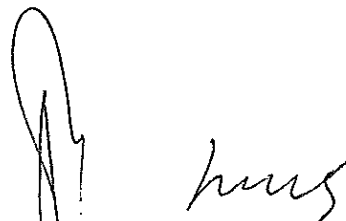



КОДКИЙ ТЕКНОЛОДЖИС ООД



фабрика Ст.Загора, ул."Индустириална „1"; тел.: 042 620332; факс: 042 620 776
e-mail: office@codkey.bg

ДЕКЛАРАЦИЯ ЗА СЪОТВЕТСТВИЕ

Ние, фирма „Кодкий Текнолоджис” ООД – гр. Стара Загора

ДЕКЛАРИРАМЕ на собствена отговорност, че продуктите:

**Халф цилиндър „Полумесец”
Ключ за халф цилиндър „Полумесец”**

отговарят на техническите изисквания и спецификации посочени в процедура
реф.№ PPD 18-030/2018

Производството и контрола на вложените в продуктите детайли и възли е по
изискванията на действащата система за управление на качеството по ISO
9001:2008

Дата: 18.05.2018г.

Крум Нанев
Управител

На основание чл. 2
от ЗЗЛД

Приложение 3 към техническото предложение:
По обособена позиция № 2

СРОКОВЕ ЗА ДОСТАВКА

№	Наименование	Мярка	Количества със срок на доставка до 7 (седем) календарни дни	Количества със срок на доставка до 30 (тридесет) календарни дни
1	2	3	4	5
1	Галванизирани стоманени ключове	бр.	20	70
2	Халф цилиндър тип „Полумесеца“	бр.	30	120

Забележки:

- 1/ Срокът на доставките започва да тече от датата на изпращане на поръчката.
- 2/ Количествата в колона 4, със срок на доставка до 7 /седем/ календарни дни, се доставят след SAP поръчка до посочените в обявлението складове на Възложителя за покриване на спешни нужди на Възложителя.
Възложителят може да поръчва посоченото спешно количество веднъж месечно.
- 3/ В случай, че крайният срок на доставката съвпада с празничен или неработен ден, то доставката се извършва не по-късно от първия работен ден след изтичането на срока.
- 4/ При поръчки на Възложителя на количества в рамките на потвърдените от Изпълнителя и недоставени в посочените срокове, ще бъдат налагани неустойки, съгласно условията на договора.
- 5/ Възложителят може да поръчва количества по-малки от посочените в колони 4 и 5.
- 6/ Възложителят може да поръчва количества по-високи от посочените в колони 4 и 5, като това обстоятелство ще бъде посочено текстово в съответната поръчка изпратена към Изпълнителя. С потвърждението на поръчката, Изпълнителят вписва в същата очаквана дата за доставка на количествата надвишаващи посочените в колони 4 и 5.
- 7/ Количествата за доставка в колони 4 и 5 са отделни и независими едно от друго.
- 8/ Количествата за доставка в колона 5 не включват в себе си количествата за доставка в колона 4.
- 9/ Възложителят има право да направи едновременно поръчки за доставка на количества от колони 4 и 5.

Дата 18.03.2018 г.

ПОДПИС И ПЕЧАТ:

На основание чл. 2
от ЗЗЛД

(Длъжност)